

# TMC MachineCleaners



Geautomatiseerd reinigen



2024V1

**TEPAS**  
CLAMPING SYSTEMS

# TMC MachineReiniger

Voor het reinigen van werkstukken en binnenzijde van machine.



Ø16mm opname  
voor spantangen met  
dichringen

6 nozzles  
genereren een  
reinigingsgordijn

# TMC-S MachineReiniger

Voor het reinigen van opspanvlakken en in moeilijk bereikbare (inwendige) plaatsen van werkstukken.

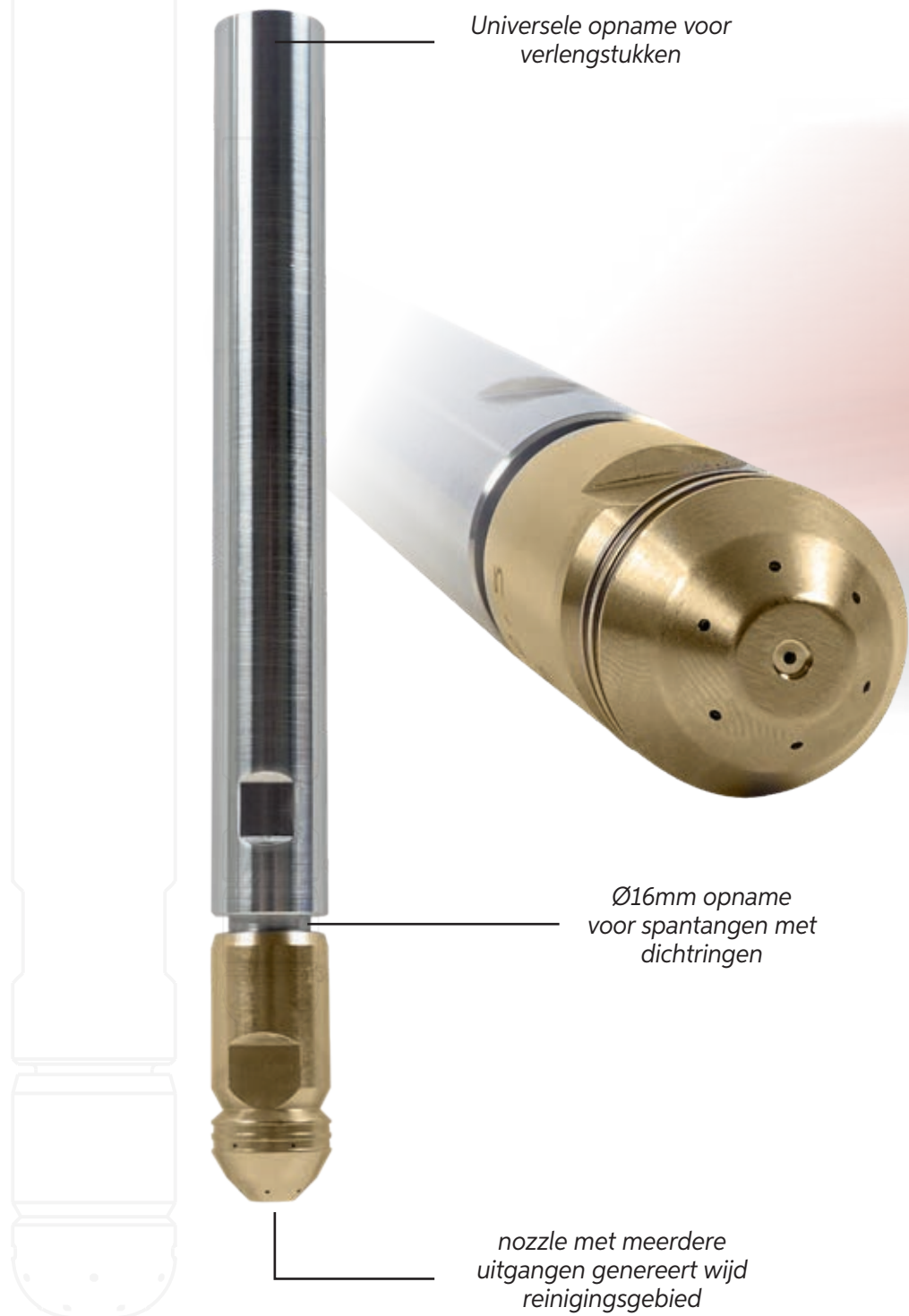

Universele opname voor verlengstukken

Ø16mm opname voor spantangen met dichtringen

nozzle met meerdere uitgangen genereert breed reinigingsgebied



**Voor het reinigen van werkstukken, machine en opspanning na bewerking zodat zonder storing onbemand geproduceerd kan worden.**

### Hoe het werkt

De Tepas machine reinigers maken gebruik van de inwendige koeling of perslucht door de spindel van de machine. Met de machine reinigers kan het reinigen van werkstukken geprogrammeerd uitgevoerd worden. Hierdoor is het geautomatiseerd wisselen van werkstukken zonder storingen mogelijk.

### De voordelen

- Geprogrammeerd geautomatiseerd reinigen.
- Grondige reiniging.
- Geen storingen door spanen tijdens geautomatiseerde werkstukwissel.
- Geen verwondingen van de machine bediener door spanen.
- Roterende waaiers verplaatsen spanen ongecontroleerd, Tepas machine reinigers spoelen spanen voorgeprogrammeerd veilig weg.

### Opspannen

De Tepas machine reinigers worden opgenomen in standaard spantangen met afdichtingen waardoor deze tot 80 bar inwendige koeling gebruikt kunnen worden. De spantanghouders zijn met alle bekende spindelopenames leverbaar en kunnen daardoor op nagenoeg alle machines gebruikt worden.



**TMC-QC**  
MachineReiniger

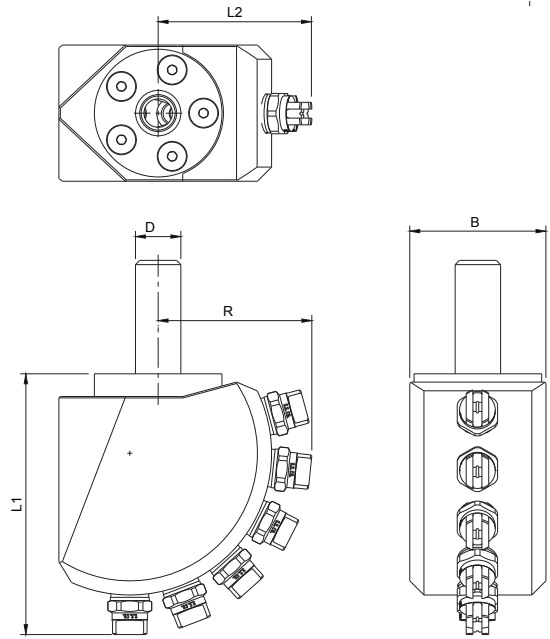

Artikel.nr.	Model	B (mm)	D (mm)	L1 (mm)	L2 (mm)
0880.0001.0216	TMC-QC-C16 48	48	16	92	55 (ø110)

maximaal 100 t.p.m.!

**TMC-S**  
MachineReiniger

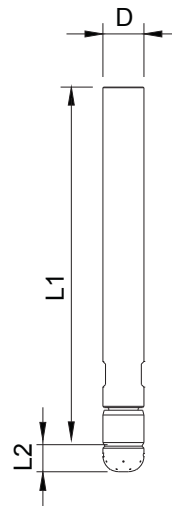

Artikel.nr.	Model	D (mm)	L1 (mm)	L2 (mm)
0880.0003.0160	TMC-S-C16-L100	16	100	8

maximaal 100 t.p.m.!



# TOEBEHOREN

## Verlengstuk cleaner stick

Voor het verlengen van de cleaner stick TMC-S-C16. Voor het reinigen van diepere boringen en kamers.



Artikel.nr.	Model	D (mm)	L1 (mm)	L2 (mm)
0880.0003.8160	TMC-ES-C16-L150	16	150	6

## Spantanghouder BT

MAS-BT (met standaard spantangmoer)

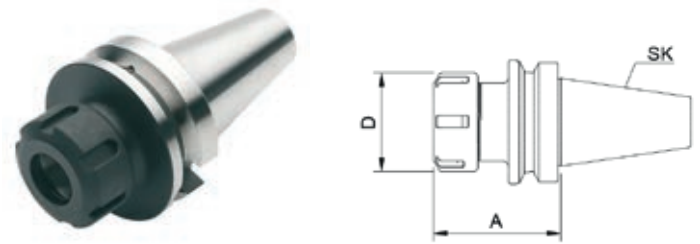

Artikel.nr.	SK	ER	A (mm)	D (mm)	M (mm)
0502.2400.2250	40	25	60	42	M32x1.5
0502.2400.2320	40	32	70	50	M40x1.5
0502.2500.2250	50	25	60	42	M32x1.5
0502.2500.2320	40	32	70	50	M40x1.5

## Spantanghouder SK

DIN69871B (met standaard spantangmoer)

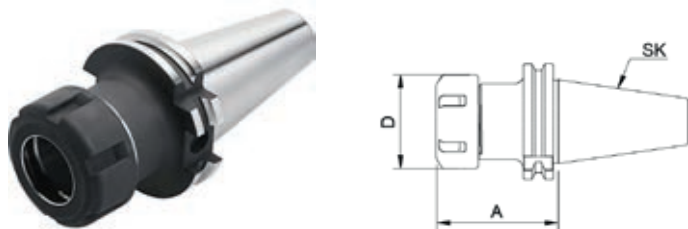

Artikel.nr.	SK	ER	A (mm)	D (mm)	M (mm)
0502.0400.2250	40	25	60	42	M32x1.5
0502.0400.2320	40	32	70	50	M40x1.5
0502.0500.2250	50	25	60	42	M32x1.5
0502.0500.2320	40	32	70	50	M40x1.5

## Spantanghouder HSK

DIN69893A (met standaard spantangmoer)

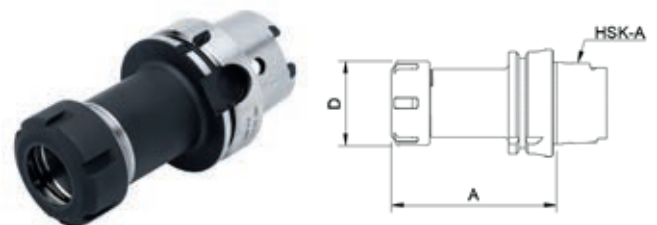

Artikel.nr.	SK	ER	A (mm)	D (mm)	M (mm)
0502.6600.2250	63	25	100	42	M32x1.5
0502.6600.2320	63	32	100	50	M40x1.5
0502.6900.2250	100	25	100	42	M32x1.5
0502.6900.2320	100	32	100	50	M40x1.5

## Spantangmoer voor dichtringen (zonder dichtring)

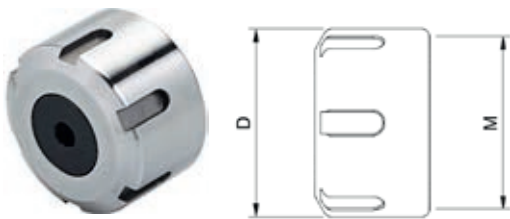

Artikel.nr.	ER	D (mm)	M (mm)
0508.1000.0625	25	42	M32x1.5
0508.1000.0632	32	50	M40x1.5

## Dichtring



Artikel.nr.	ER	D (mm)
0508.1080.3160	25	ø16
0508.1080.4160	32	ø16



## DISTIBUTIE NETWERK

<https://www.tepasclamping.com/en/dealers/>



**TEPAS**  
CLAMPING SYSTEMS

Dukaatstraat 14  
4879 AD Etten-Leur  
The Netherlands  
T +31 (0)76 572 03 00  
E [office@tepasclamping.com](mailto:office@tepasclamping.com)  
I [www.tepasclamping.com](http://www.tepasclamping.com)